

Ogólnopolska kampania na rzecz
bezpiecznego korzystania z butli gazowych

„NIE DAJ SIĘ NABIĆ W BUTLĘ”

Dokument programowy kampanii



Warszawa, lipiec 2010

Spis treści:

I. Założenia kampanii

- a. Określenie problemu – opis zjawiska
- b. Charakter i cel kampanii
- c. Grupy docelowe kampanii
- d. Przekazy komunikacyjne kampanii
- e. Organizator, partnerzy oraz patroni kampanii

II. Słowniczek tematyczny

III. Załączniki

- a. Wyznaczniki właściwie napełnionej bezpiecznej butli
- b. Zasady bezpiecznego użytkowania butli
- c. Model obrotu butlą gazową

IV. Kontakt

I. ZAŁOŻENIA KAMPANII „NIE DAJ SIĘ NABIĆ W BUTLĘ”

a. Określenie problemu – opis zjawiska

Według badań opinii publicznej¹ w Polsce z butli gazowych korzysta prawie 6 milionów gospodarstw domowych, co oznacza, że prawie co drugie gospodarstwo domowe ma wpływ na bezpieczeństwo obrotu butlami gazowymi. Polska Organizacja Gazu Płynnego zauważa znaczący wzrost liczby zdarzeń niebezpiecznych z udziałem butli gazowych w przeciągu ostatnich trzech lat.

Ogólnopolska kampania na rzecz bezpiecznego korzystania z butli gazowych „NIE DAJ SIĘ NABIĆ W BUTLĘ” jest odpowiedzią na zjawisko rosnącej liczby niebezpiecznych zdarzeń z udziałem butli gazowych. Statystyki pokazują, że średnio raz w tygodniu dochodzi do zdarzenia, w wyniku którego oprócz strat majątkowych, ludzie doznają uszczerbku na zdrowiu a nawet tracą życie. Dlatego Polska Organizacja Gazu Płynnego uważa za konieczne podjęcie działań profilaktycznych, które przyczynią się do zwiększenia bezpieczeństwa użytkowników butli.

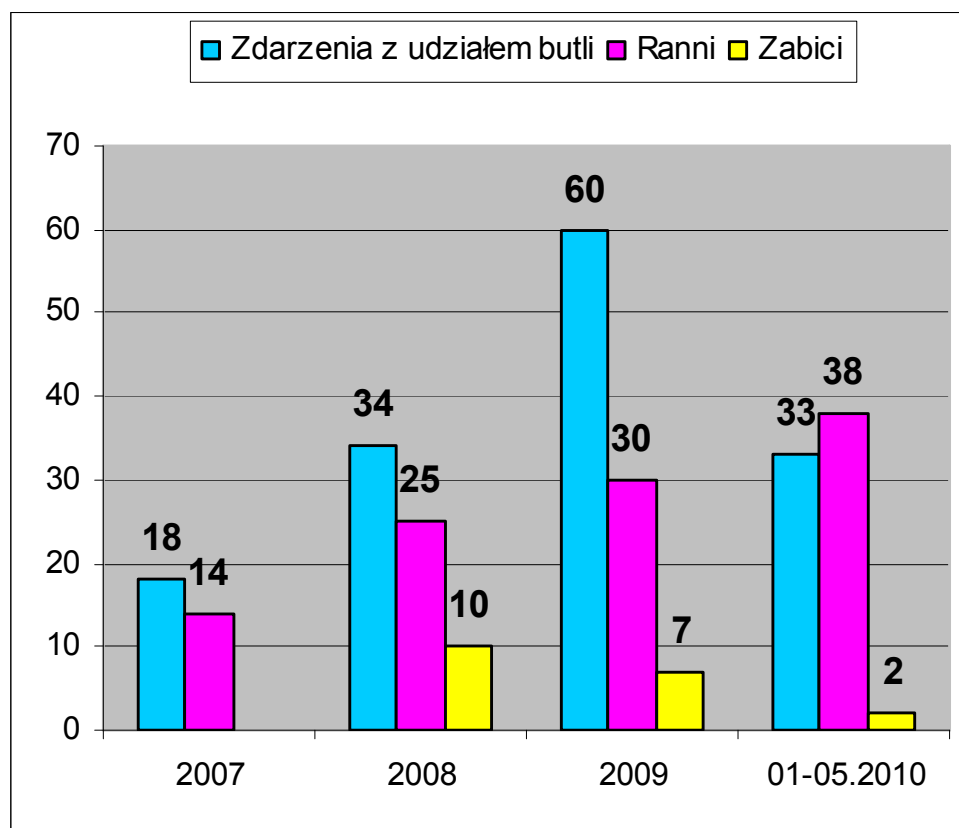

Źródło: POGP, wykaz wypadków, opracowanie własne na podstawie monitoringu mediów 2007-2010.

¹ Źródło: TNS Ośrodek Badań Opinii Publicznej, 2009

W obrocie handlowym znajduje się około 11 milionów 11-kg butli gazowych. Każda z nich jest napełniana co najmniej trzy razy w roku (ponad 32 mln napełnień). Butli gazowej używa się głównie do gotowania ale także do ogrzewania, do zasilania parasoli grzewczych, grilli, wózków widłowych. Większość urządzeń na gaz płynny jest jednak umiejscowiona w budynkach mieszkalnych. **Powszechność i miejsce użytkowania butli gazowych w Polsce powoduje, że wszelkie nieprawidłowości obecne na tym rynku niosą duże ryzyko dla milionów Polaków.**

Największe zużycie gazu płynnego występuje na terenach wiejskich oraz w okolicach wielkich aglomeracji. Z butli chętnie korzystają nie tylko gospodarstwa domowe, ale również działkowicze oraz właściciele sezonowych barów i restauracji. Wspomniane dane wskazują na znaczącą skalę zjawiska, które nie powinno być bagatelizowane i postrzegane jedynie z perspektywy mieszkańców dużych miast.

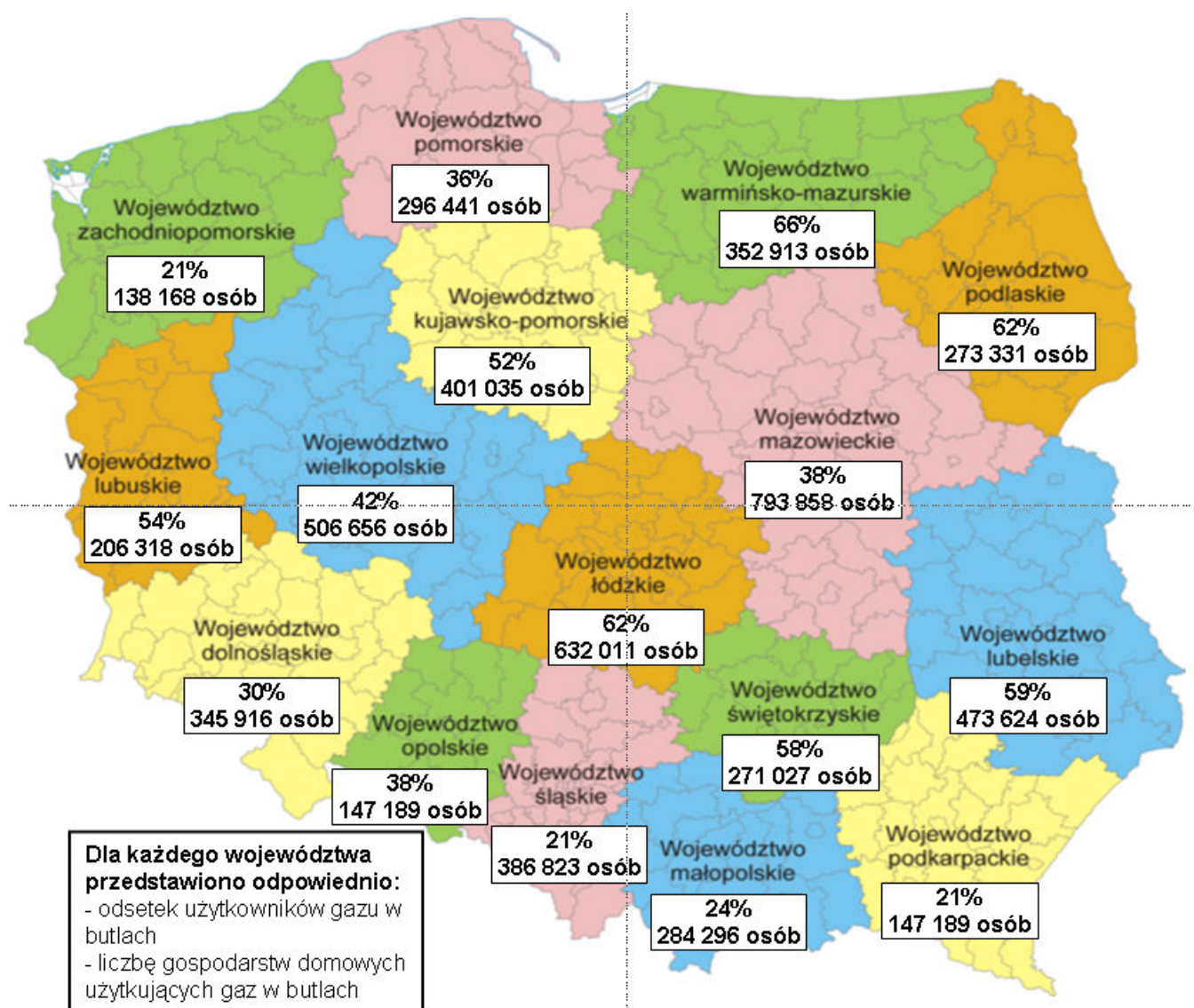

Tylko prawidłowe i bezpieczne funkcjonowanie rynku butli gazowych może zapobiec wzrostowi liczby wypadków z udziałem butli gazowych. Każdy uczestnik rynku (dostawca, dystrybutor, konsument) ma określone obowiązki i prawa. Jednym z podstawowych obowiązków mających bezpośredni wpływ na poczucie bezpieczeństwa konsumenta jest napełnianie butli wyłącznie przez podmioty do tego uprawnione, czyli autoryzowane rozlewnie gazu. Punkty te są zobowiązane do uzyskania pisemnej zgody firmy - właściciela znaku towarowego, która ponosi odpowiedzialność za stan techniczny butli, na jej ponowne napełnienie. Spełnianie tych wymogów gwarantuje legalny obrót butlami gazowymi i przyczynia się do zwiększenia poczucia bezpieczeństwa produktu. Ma to również znaczenie w przypadku reklamacji. Konsument powinien być pewien do kogo kierować roszczenia reklamacyjne. Brak jednolitości oznakowań na butlach (wraz z folią) oznacza, iż reklamacje mogą być kierowane do podmiotów, które nie miały nic wspólnego z ich napełnianiem. Potwierdzają to badania, które wskazują, że kupujący gaz w butlach przede wszystkim rozpoznają dostawcę po kolorze butli oraz po marce umieszczonej trwale na kołnierzu butli.² Dodatkowo kontrole przeprowadzane przez Państwową Inspekcję Pracy potwierdzają, że nie wszystkie podmioty na rynku stosują się do obowiązujących przepisów i nie uzyskują pisemnej zgody firmy-właściciela znaku towarowego do napełnienia butli gazowej z innym znakiem towarowym.

Przedstawione w dalszej części tego dokumentu działania prowadzą do wzrostu liczby świadomych konsumentów, którzy poprzez swoje zachowania mogą przeciwdziałać nielegalnym praktykom.

b. Charakter i cel kampanii

Ogólnopolska kampania na rzecz bezpiecznego korzystania z butli gazowych „NIE DAJ SIĘ NABIĆ W BUTLĘ” ma charakter edukacyjno-informacyjny.

Główne cele podejmowanych działań to:

- wzrost świadomości konsumenta o mechanizmach rynku gazu w butlach,
- ostrzeżenie przed skutkami i konsekwencjami korzystania z butli gazowych napełnionych przez nieuprawnione do tego podmioty,
- utrwalenie modelu obrotu butlą firmową, jako gwaranta bezpieczeństwa użytkowników gazu w butlach, w tym zwrócenie uwagi na prawidłowe oznakowanie butli,
- poprawa bezpieczeństwa użytkowników butli gazowych w Polsce.

c. Grupy docelowe kampanii

Odbiorcami kampanii „NIE DAJ SIĘ NABIĆ W BUTLĘ” są dwie grupy interesariuszy:

² Źródło: Instytut Badawczy ARC Rynek i Opinia, 2009

- **KONSUMENTY** – świadomy wybór bezpiecznej butli leży właśnie po stronie Konsumenta, dlatego też powinien on mieć odpowiednią wiedzę z zakresu prawidłowego oznakowania butli gazowych, wszystkich etapów jej obrotu, jak również konsekwencji wynikających z nieprawidłowego użytkowania.
- **MEDIA** – relacjonowane przez media wypadki z udziałem butli gazowych mają charakter sensacji. Opisywane są działania służb, które skupiają się na usuwaniu skutków. Niewiele mówi się o tym, jak Konsument może wpływać na bezpieczeństwo obrotu butlami gazowymi, jak zapobiegać wypadkom oraz co robić, kiedy nastąpi wybuch.

d. Przekazy komunikacyjne kampanii

Konsekwencje wybuchów:

- a. Poważny uszczerbek na zdrowiu to: uszkodzenia ciała, zatrucie toksykologiczne, poparzenia, które mogą prowadzić do kalectwa, a nawet śmierci.
- b. Pożar oraz naruszenie konstrukcji budynków - utrata miejsca zamieszkania, mienia.

Oznakowanie butli:

- c. Model butli firmowej – oznaczona odrębnym kolorem i logo, zarejestrowanymi jako znak towarowy. Butla jest napełniana i wprowadzana do obrotu tylko przez właściciela znaku towarowego umieszczonego trwale na jej powierzchni.
- d. Napełnianie, wprowadzanie do obrotu trwale oznakowanych znakiem towarowym butli firmowych (bez zgody firmy-właściciela znaku towarowego) jest naruszeniem prawa, uczciwości kupieckiej i prowadzi do nieuczciwej konkurencji. Podobnie zasłanianie, niszczenie, podrabianie znaku towarowego czy znakowanie butli innego dystrybutora własnym znakiem towarowym.

Rynek obrotu butlami:

- e. Wg raportu Ośrodka Badania Opinii Publicznej z początku 2009 roku, w Polsce jest 14,5 miliona gospodarstw domowych, spośród których 5,6 miliona (39%) używa gazu w butlach.
- f. Przejrzyste zasady obrotu gazem w butlach to jeden z fundamentów tego segmentu. Konsument musi wiedzieć kto ponosi odpowiedzialność za dostarczony produkt.

- g. Obrót gazem w butlach wymaga należytej staranności dostawców tego produktu na każdym etapie obrotu - od zakupu surowca, poprzez proces napełniania, przechowywania i transportu w celu zapewnienia maksymalnego bezpieczeństwa użytkowników.
- h. Przeprowadzone kontrole Państwowej Inspekcji Pracy wskazują na szereg nieprawidłowości, m.in. na: bezprawne nakładanie rękawów foliowych lub etykiet z własną nazwą lub logo na trwale oznakowane butle dystrybutora odpowiedzialnego za ich stan techniczny.

Prawo Konsumenta do informacji:

- i. Bezpieczeństwo Konsumenta, przestrzeganie prawa i uczciwość kupiecka to nadrzędne zasady, którymi kierują się firmy skupione w Polskiej Organizacji Gazu Płynnego.
- j. Konsument ma prawo do rzetelnej informacji o pochodzeniu produktu. Odpowiedzialnym za produkt - gaz w butli jest właściciel znaku towarowego umieszczonego trwale na powierzchni butli.
- k. Konsument gazu w butli dokonuje wyboru produktu na podstawie reputacji znaku towarowego i koloru butli. Jest to równoznaczne z tym, że Konsument obdarza właściciela znaku towarowego zaufaniem.
- l. Rzetelność, uczciwość dystrybutora oraz jakość i bezpieczeństwo oferowanych produktów budują zaufanie Konsumentów. Obowiązkiem dystrybutora jest ochrona zarówno produktów, jak i przed podróbkami.
- m. Napełnianie i znakowanie butli przez podmioty nieuprawnione wprowadza w błąd Konsumentów i rozmywa odpowiedzialność za zdarzenia z udziałem butli.

f. Organizator, partnerzy i patroni

Organizatorem kampanii jest **Polska Organizacja Gazu Płynnego**, która została założona w 1996 roku i od tego czasu aktywnie uczestniczy w życiu branży paliwowej. Członkami Organizacji są jednostki produkcyjno-handlowe, zajmujące się zakupem, rozlewem i dystrybucją gazu skroplonego LPG, a także produkcją i obrotem urządzeniami służącymi do jego transportu, magazynowania i eksploatacji.

POGP należy do Europejskiej Organizacji Gazu Płynnego (AEGPL) z siedzibą w Brukseli.

Cele Polskiej Organizacji Gazu Płynnego:

- ochrona praw i reprezentowanie interesów członków wobec władz i organów państwowych, których działania w sposób istotny dotyczą branży gazu skroplonego,

- współdziałanie w rozwiązywaniu problemów technicznych, organizacyjno-prawnych oraz wszystkich innych związanych z zastosowaniem gazu skroplonego LPG,
- tworzenie i promowanie wzorów z zakresu bezpieczeństwa, ochrony zdrowia i środowiska,
- edukacja z zakresu gazu skroplonego LPG jako paliwa ekonomicznego i ekologicznego, przyjaznego człowiekowi i środowisku naturalnemu.

ORGANIZATOR KAMPAII:

POLSKA ORGANIZACJA GAZU PŁYNNEGO



PARTNERZY I PATRONI KAMPAII:

URZĄD DOZORU TECHNICZNEGO



KOMENDA GŁÓWNA PAŃSTWOWEJ STRAZY POZARNEJ



PAŃSTWOWA INSPEKCJA PRACY



BUSINESS CENTRE CLUB



STOWARZYSZENIE KONSUMENTÓW POLSKICH



ZWIĄZEK OCHOTNICZYCH STRAZY POZARNYCH



CENTRALNY INSTYTUT OCHRONY PRACY
- PAŃSTWOWY INSTYTUT BADAWCZY



POLSKIE TOWARZYSTWO LECZENIA OPARZEŃ



BIURO INFORMACJI TOKSYKOLOGICZNEJ



II. SŁOWNICZEK

butla firmowa

zbiornik ciśnieniowy oznaczony trwałymi znakami towarowymi na płaszczyźnie butli, jednocześnie opatrzony folią na zaworze

dostawca

podmiot posiadający butle z zarejestrowanym znakiem towarowym (kolor, logo); uprawniony do napełniania butli w swoich rozlewniach; ponosi odpowiedzialność za bezpieczeństwo butli zarówno pod kątem jakości opakowania jak i gazu w niej zawartego

dystrybutor

podmiot (firma transportowa, dealer) zajmujący się transportem butli do punktów sprzedaży lub bezpośrednio do końcowych użytkowników

folia termokurczliwa (plomba)

folia umieszczona na zaworze butli identyfikująca podmiot, który napełnił butlę gazem LPG; znak towarowy znajdujący się na folii powinien być tożsamy ze znajdującym się na butli trwałym znakiem towarowym

gaz płynny

mieszanina propanu i butanu; przechowywany w pojemnikach pod ciśnieniem; jest cieczą

kolor

zastrzeżony przez dystrybutora butli gazowych znak towarowy charakterystyczny dla jednego dystrybutora

legalizacja butli

badanie przeprowadzone przez specjalistów Urzędu Dozoru Technicznego polegające na sprawdzeniu stanu technicznego butli poparte specjalnym certyfikatem/świadectwem bezpieczeństwa; legalizację butli dokonuje się co 10 lat; datę ważnej legalizacji można znaleźć na tabliczce znamionowej

nieuczciwa konkurencja

działanie sprzeczne z prawem lub dobrymi obyczajami, jeżeli zagraża lub narusza interes innego przedsiębiorcy lub klienta; przykładem może być napełnianie butli przez nieuprawnione do tego podmioty (bez zgody właściciela butli)

producent butli gazowej

producent zbiornika ciśnieniowego, jakim jest butla gazowa nie zajmuje się napełnianiem butli gazem LPG

punkt sprzedaży

autoryzowane miejsce, w którym można wymienić lub nabyć butle gazowe spełniające wszelkie wymogi dotyczące przechowywania butli

regeneracja butli

odnowienie stanu technicznego zużytej butli polegające m.in. na całkowitym usunięciu starej powłoki lakierniczej, odmalowaniu butli farbami proszkowymi, myciu wnętrza butli, sprawdzeniu szczelności butli

rozlewnia gazu płynnego

wydzielony technologicznie, niepodpiwniczony obiekt budowlany przeznaczony do napełniania butli z gazem płynnym spełniający wszelkie wymogi bezpieczeństwa; aby napełnić butlę gazową właściciel nieautoryzowanej rozlewni zobowiązany jest do uzyskania pisemnej zgody właściciela butli

tabliczka znamionowa

znajdująca się na butli informacja o ciężarze netto butli i maksymalnej ilości (wadze) gazu w butli oraz datą ważnej legalizacji

użytkownik butli gazowej

konsument; w myśl Kodeksu Cywilnego osoba fizyczna dokonująca czynności prawnej niezwiązanej bezpośrednio z jej działalnością gospodarczą lub zawodową

właściciel znaku towarowego umieszczonego na butli gazowej

podmiot, który wprowadził butlę do obrotu można go zidentyfikować na podstawie trwałego znaku towarowego znajdującego się na butli; jest odpowiedzialny za stan techniczny butli

zaśleпка

zabezpiecza gaz przed wyciekami w razie przypadkowego odkręcenia zaworu butli

znak towarowy

każde oznaczenie, które można przedstawić w sposób graficzny, jeżeli oznaczenie takie nadaje się do odróżnienia towarów jednego przedsiębiorstwa od towarów innego przedsiębiorstwa; znakiem towarowym może być m.in. wyraz, rysunek, kompozycja kolorystyczna, forma przestrzenna, w tym forma towaru lub opakowania a także melodia lub inny sygnał dźwiękowy

III. ZAŁĄCZNIKI

a. Wyznaczniki właściwie napełnionej bezpiecznej butli

Każda prawidłowo napełniona butla gazowa powinna mieć:

- **kolor** inny niż czerwony, który jest zastrzeżony wyłącznie dla butli przeciwpożarowych (gaśnic). Kolor powinien pokrywać całą butlę. Każdy legalnie działający w Polsce dystrybutor ma jeden, zastrzeżony dla siebie kolor butli, z którym można go identyfikować i może napełniać butle tylko w tym kolorze;
- **tabliczkę znamionową** z informacją o ciężarze netto butli i maksymalnej ilości (wadze) gazu w butli oraz datą legalizacji;
- **zaślepkę na zawór** zabezpieczającą gaz przed wyciekami w razie przypadkowego odkręcenia zaworu butli;
- **folię termokurczliwą** na zaworze butli, która świadczy o tym, że butla jest pełna, a także identyfikuje firmę napełniającą;
- **instrukcję bezpieczeństwa** w postaci naklejki. W instrukcji bezpieczeństwa znajdują się podstawowe informacje o gazie, rozlewni, która napełniła tę butlę i telefon kontaktowy. Należy pamiętać, że nazwa firmy napełniającej na naklejce butli **musi być zgodna** z nazwą namalowaną na butli.

b. Zasady bezpiecznego użytkowania butli gazowych

- Kupuj butlę wyłącznie ze znanego i legalnego źródła.
- Sprawdzaj czy na butli znajduje się informacja o producencie tej butli.
- Zachowuj folię termokurczliwą i paragon do ewentualnej reklamacji.
- Poproś przeszkolonego instalatora o sprawdzenie przynajmniej raz w roku stanu technicznego instalacji gazowej.
- Dbaj o stan techniczny przewodów gazowych w twoim urządzeniu, głównie przewodów gumowych (Należy regularnie sprawdzać, czy wąż gazowy nie jest uszkodzony lub pęknięty!).
- Nie przechowuj butli w piwnicach, pomieszczeniach poniżej poziomu terenu.
- Transportuj butle wyłącznie w pozycji stojącej, zabezpieczając ją przed przesuwaniem.
- Zapewnij skuteczną wentylację w pomieszczeniach, w których stosujesz urządzenia na gaz płynny. Pamiętaj o tym, że gaz płynny jest cięższy od powietrza.

c. Model obrotu butlą gazową

DOSTAWCA GAZU (np. Gaspol, BP, Shell, Hadex Gaz itd.) posiada produkt – butlę z zarejestrowanym, chronionym kolorem i znakiem towarowym. Jest uprawniony do napełniania butli w swoich rozlewniach i ponosi odpowiedzialność za bezpieczeństwo produktu, związane z jakością butli (opakowania) i gazu w niej zawartego. Napełniając butle odpowiada za kontrolę ich szczelności i ważność legalizacji.

Po napełnieniu butli **DYSTRYBUTOR** dostawcy gazu (firma transportowa, diler) transportuje butle do **PUNKTÓW SPRZEDAŻY** butli lub bezpośrednio do końcowych **UŻYTKOWNIKÓW**.

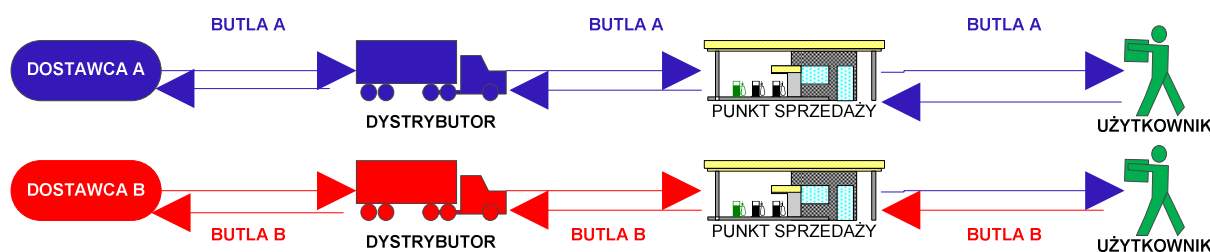

UŻYTKOWNIK po wykorzystaniu gazu dokonuje zakupu kolejnej butli zwracając pustą butlę dostawcy w **PUNKCIE SPRZEDAŻY** lub u **DYSTRYBUTORA**.

W przypadku reklamacji lub sytuacji związanej z zagrożeniem **UŻYTKOWNIK** zwraca się do **DOSTAWCY** – odpowiedzialnego za wprowadzenie butli na rynek.

Klient ma prawo dokonywać wyboru **PUNKTU SPRZEDAŻY** - zdarzyć się może, że wymienia butle **DOSTAWCY A** w punkcie sprzedaży **DOSTAWCY B**.

DOSTAWCA B posiadając puste butle **DOSTAWCY A** zwraca się do niego z propozycją wzajemnej wymiany – odbywa się to pomiędzy rozlewniami **DOSTAWCÓW**. **DOSTAWCA B** nie ma bowiem prawa napełniać butli oznakowanych trwałym, chronionym znakiem towarowym innej firmy bez jej pisemnej zgody.

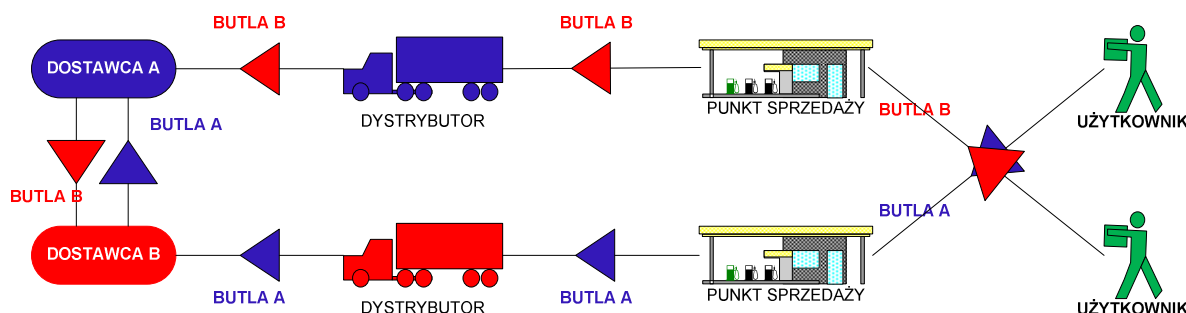

Zdarzają się jednak przypadki bezprawnego napełniania i dystrybuowania butli **DOSTAWCY A** przez **DOSTAWCĘ B**. **DOSTAWCA B** nie jest wówczas oznaczony trwale na butli – np. nakłada na butle foliowe koszulki, nalepki, nieoznakowane plombki. **UŻYTKOWNIK** nie ma świadomości, kto jest odpowiedzialny za produkt, który kupił.

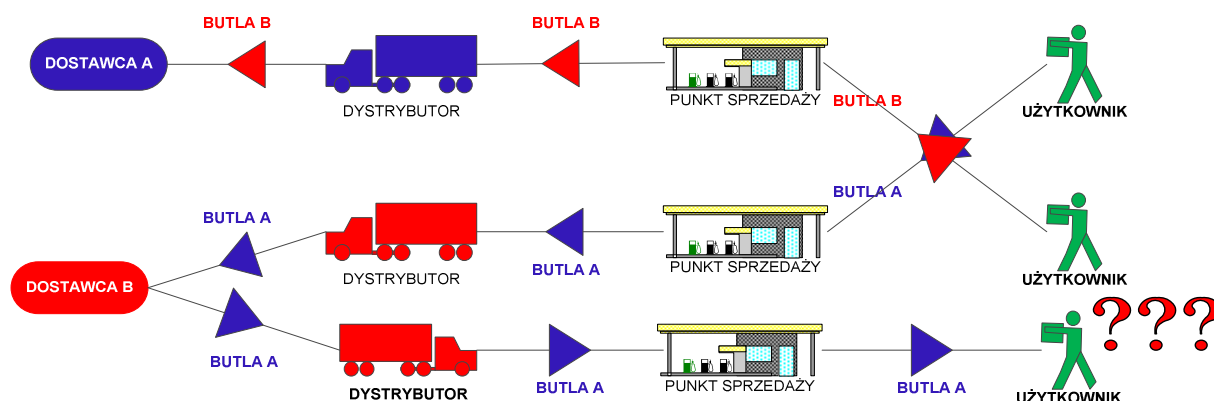

W przypadku reklamacji lub powstania zagrożenia zdrowia lub życia **DOSTAWCA B**, który napemnił butlę **nie jest zidentyfikowany**, ponieważ na butli znajdują się znaki towarowe **DOSTAWCY A**. Do kogo ma się zwrócić **UŻYTKOWNIK**? Kto ponosi odpowiedzialność za produkt, który znalazł się na rynku?

Praktyka pokazuje, że UŻYTKOWNIK zawsze pociąga do odpowiedzialności DOSTAWCĘ A. Tak patologia naraża UŻYKOWNIKA oraz narusza interesy i reputację DOSTAWCY A.

IV. Kontakt

Organizator Kampanii:

Polska Organizacja Gazu Płynnego

ul. Czackiego 3/5, pok. 111

tel. (+48 22) 826 10 09, 336 12 32, fax (+48 22) 826 10 09

00-043 Warszawa

Andrzej Olechowski

email: a.olechowski@pogp.pl

tel. kom. (+48) 0 509 407 818

Magdalena Szozda

email: m.szozda@pogp.pl

tel. kom. (+48) 0 500 262 276

Biuro Prasowe Kampanii:

On Board Public Relations Sp. z o.o.
ECCO International Communications Network
ul. Wolska 88
01-141 Warszawa
tel. (+48 22) 321 51 00, fax (+48 22) 321 51 01

Edyta Kwapich
email: ekwapich@onboard.pl
tel. kom. (+48) 0 602 304 194